

IR 15

COM ARTICULADOR

Parabéns, você adquiriu um produto com selo de qualidade máxima IPEC. Utilizando a mais alta tecnologia do desenvolvimento até a expedição do produto, proporcionando conforto e comodidade no seu dia a dia.

1 APLICAÇÃO

Sensor perimetral para sistemas de cancela, portas, portões e alarmes em uso residencial, comercial ou industrial.
 Código de compra: A2335

A IPEC se reserva no direito de alterar o produto aqui apresentado sem aviso prévio.

2 CARACTERÍSTICAS

Ajuste horizontal 90° + 90°
 Tensão de alimentação: 12 à 24 vdc
 Corrente de alimentação: tipicamente 60ma
 Consumo para o par (emissor e receptor).
 Distância de trabalho em uso interno e externo: 30 metros.
 Carga elétrica suportada pelo relé interno: 1 ampere max.
 Delay para o disparo (valor fixo): 100 ms
 Frequência de modulação de sinal infravermelho: em torno de 1khz.
 Temperatura de trabalho: -5°C até 50°C.
 Umidade relativa do ar: até 55%
 Peso: aproximadamente 76 gramas o par.
 Produto projetado para uso externo
 Recomenda-se instalar este sensor com fonte externa.

O sensor ir 15 com articulador foi desenvolvido para ser instalado em qualquer modelo e marca de centrais de comando para automatizadores desde que possua a entrada específica para seu uso.

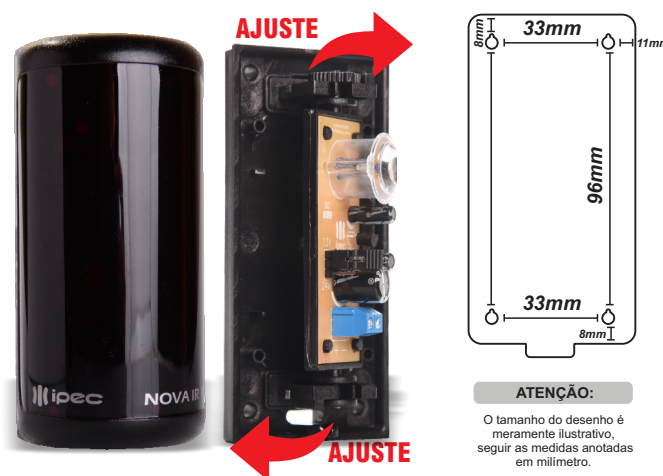

3 AJUSTES INICIAIS

- Certifique-se que a alimentação que chega nos sensores seja: de 12 VDC.
- Instale sempre os sensores em locais fixos.
- NUNCA instale o sensor em locais móveis, como alambrados e portas.
- Mantenha os sensores alinhados e nivelados.
- Nunca formar par com sensores cruzando feixes;
- **Sensores instalados muito próximos a torres de rádio de transmissão com alta potência, é OBRIGATÓRIO que se faça o aterramento do fio negativo dos sensores.**
- **NUNCA fixe os sensores com cola quente, pois a mesma, em regiões de muito calor poderão sofrer alterações, mudando a posição do sensor e prejudicando o funcionamento.**
- Procure, preferencialmente, fixá-los com parafusos, utilizando os pontos de fixação já existentes no sensor

4 FUNCIONAMENTO

A **IR 15 COM ARTICULADOR** exerce trabalho somente em par, onde o emissor irradia luz infravermelha linear e o receptor faz a leitura do sinal. Sempre que esta luz for interrompida, haverá o acionamento de um relé interno (contato seco, sem tensão elétrica), enviando a informação da violação do perímetro à central.

IR 15 COM ARTICULADOR • Agora com lógica inversa: No intuito de melhor proteger o seu patrimônio (veículo), se houver falha na alimentação do Sensor, com o portão aberto, o relé do sensor voltará ao estado inicial dos contatos, fazendo com que o automatizador permaneça aberto, não permitindo o fechamento do portão. Neste caso é necessário que o usuário faça o fechamento do portão manualmente, de acordo com cada modelo de automatizador, até que o sistema seja novamente restabelecido.

5 CONEXÕES

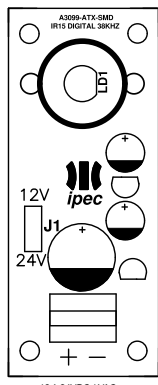

Emissor

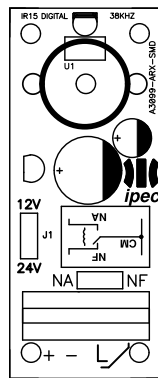

Receptor

ESQUEMA DE LIGAÇÃO

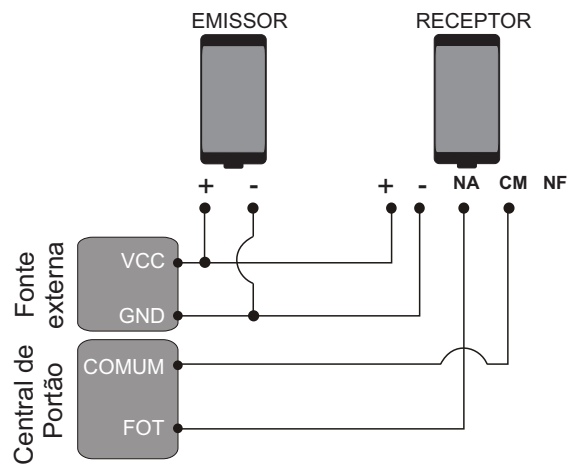

INSTALAÇÃO GERAL

Jumper na posição 2: Alimentação 24V(ac ou dc)
Jumper na posição 1: Alimentação 12Vdc.

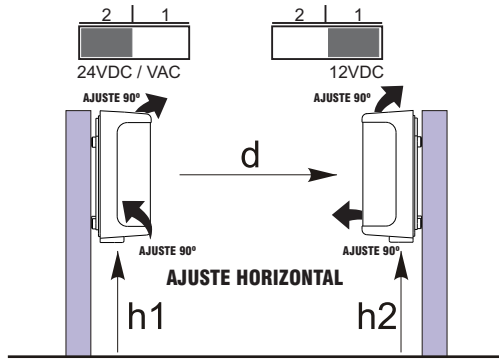

Altura de h1 é igual a h2.

D é a distância entre o par: 0m até 30m externo
0m até 30m interno

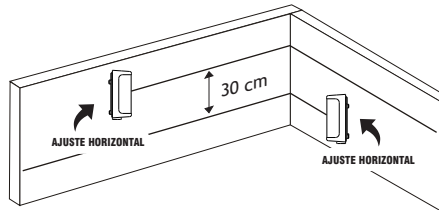

Se for necessário instalar os sensores cruzando os feixes da unidade Emissora e Receptora, mantenha a altura entre os sensores no mínimo a 30 cm um do outro.

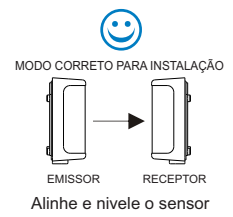

• Após instalado a unidade emissora e receptora, procure ajusta-los no articulador até que o Led Verde acenda, dessa forma o sensor estará pronto para utilização. Faça os testes interrompendo o feixe, assim o Led apagará e voltará acender após a desobstrução. Realize os testes de obstrução sem as tampas e em seguida coloque as tampas e refaça os testes, confirmando se o sensor está sendo obstruído e desobstruído corretamente.

• O articulador dos sensores possuem um disco dentado que é a trava do ajuste, para durabilidade do produto indica-se que esse ajuste seja feito cuidadosamente.

ATENÇÃO



6 CERTIFICADO DE GARANTIA

AIPEC Indústria e Comércio de Produtos Eletrônicos EIRELI EPP, situada na Rua José Honório de Oliveira Nº85, Bairro Distrito Industrial, Garça- SP, CEP 17400-000, CNPJ 05.998.561/0001-45, IE 315.019.061.116, garante esse aparelho contra defeitos de projetos, fabricação, montagem e/ou solidariamente em decorrência de vícios de qualidade do material que o torne impróprio ou inadequado ao consumo a que se destina pelo prazo de 90 (noventa) dias da data de aquisição.

No caso de defeito no período de garantia, a responsabilidade da IPEC fica restrita ao conserto ou substituição do aparelho de sua fabricação.

Obs: Essa garantia não cobre os seguintes itens:

- Defeitos provocados por acidente ou agentes da natureza, tais como: raios, inundações, desabamentos, incêndios, etc;
- Defeitos provocados por rede elétrica imprópria ou em desacordo com as instruções de instalação;
- Se o produto não for empregado ao fim que se destina;
- Se o produto não for utilizado em condições normais;
- Defeito por armazenagem em condições impróprias;
- Defeitos provocados por oscilações na rede elétrica;
- Custos de retirada e instalação, bem como transporte até a fábrica.

Obs: A substituição ou conserto do produto não prolonga o prazo de Garantia.

Comprador:
 Telefone:
 Endereço:
 Cidade:
 Revendedor:
 Telefone:
 Produto IPEC: